

## VMC DOUBLE FLUX KALIX 90 NF VMC EOLIANCE HABITAT

UN SYSTÈME TOUT-EN-UN :  
RÉCUPÈRE LA CHALEUR, ÉVACUE  
L'HUMIDITÉ, ASSAINIT L'AIR

Certifiée CEE, NF VMC et éligible à MaPrimeRenov', la VMC monobloc à haut rendement KALIX DF 90 EOLIANCE HABITAT avec by-pass intégré limite les déperditions thermiques dues au renouvellement d'air et permet de conserver la chaleur en hiver et la fraîcheur en été. En neuf ou en rénovation, elle garantit un air sain dans les logements de 1 à 6 sanitaires.

Le caisson de VMC KALIX DF 90 dispose d'un moteur basse consommation électrique (à partir de 20,5 W-Th-C) de classe A, répondant aux exigences de la RE2020, des constructions basse consommation et des maisons passives. Grâce à son échangeur thermique performant, il récupère jusqu'à 86 % des calories contenues dans l'air extrait et permet d'économiser jusqu'à 16 % sur la facture annuelle de chauffage.

Par ailleurs, la VMC KALIX DF 90 est équipée d'une sonde qui détecte l'humidité dans la maison et enclenche la grande vitesse lorsque le taux dépasse 75%.

Pour garantir la performance de la VMC et la longévité de l'installation, elle dispose d'une filtration G4 pour l'air vicié afin de protéger l'échangeur de la poussière et de l'encrassement. Et pour offrir un confort et une qualité de l'air optimale aux occupants du logement, une filtration renforcée classe M5 de l'air entrant permet d'éliminer les moisissures, les allergènes, les particules moyennes et les bactéries dans l'air.

Autre avantage de la VMC KALIX DF 90, son by-pass partiel à commande automatique qui dévie l'air neuf afin de l'insuffler directement dans le logement. L'échange thermique est diminué. L'air entrant continue d'être filtré mais ne récupère quasiment plus d'énergie si bien qu'il peut rafraîchir l'air intérieur en été lorsque la température extérieure est inférieure à celle de l'habitat. Cet équipement offre davantage de confort notamment la nuit. Il peut aussi récupérer la chaleur extérieure de mi-saison en insufflant l'air chaud vers l'intérieur après l'avoir filtré. Il contribue ainsi au confort en réduisant l'amplitude thermique entre intérieur et extérieur.

Polyvalent, le caisson KALIX DF 90 peut s'installer dans 2 positions : à l'horizontale au sol dans les combles ou à la verticale au mur dans une pièce technique, une buanderie...



Certificat N° 22.06.046  
eurovent-certification.com



### INSTALLATION HORIZONTALE\*

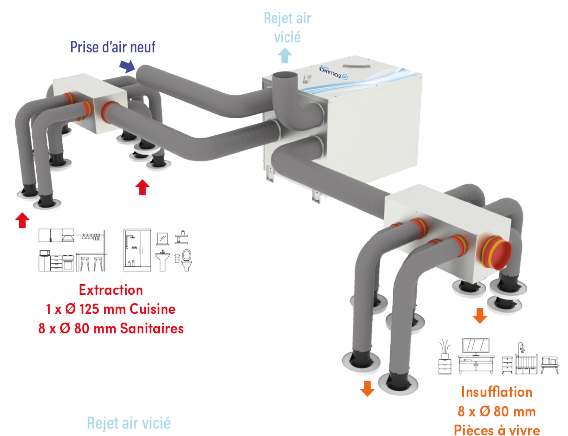

### INSTALLATION VERTICALE\*

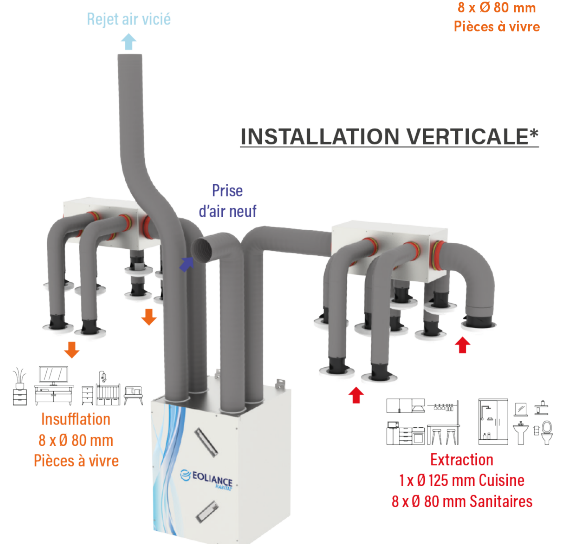

### Composition du Caisson VMC KALIX DF 90

1 caisson motorisé avec échangeur, 1 bouton poussoir Grande Vitesse temporisée 30 min, 1 boîtier sans fil de gestion du remplacement des filtres par témoin lumineux (pile fournie) et 4 colliers de serrage 60/215 mm.  
Prix de vente conseillé : 2044,22 euros HT

### Kits d'accessoires VMC KALIX DF 90 disponibles :

– **kit Réf. 913107** : 2 caissons NÉO 125 (extraction et insufflation), 1 bouche Design cuisine Ø 125 mm, 9 bouches Design sanitaires Ø 80 mm, 8 régulateurs de débit 30 m<sup>3</sup>/h Ø 80 mm, 2 chapeaux de toiture carrés ø 125 tuile/ardoise et 1 ruban alu 30µ 50 mm x 10 ml.  
Prix de vente conseillé : 540,70 euros HT

– **Kit Réf. 913108 comprend le contenu du kit Réf. 913107** : 3 gaines PVC isolées Ø 125 mm x 6 ml, 8 gaines PVC isolées Ø 80 mm x 6 ml et 30 colliers de serrage 60/215 mm.  
Prix de vente conseillé : 1080,52 euros HT

**Garantie : 5 ans - Points de vente : Négoces en matériaux**

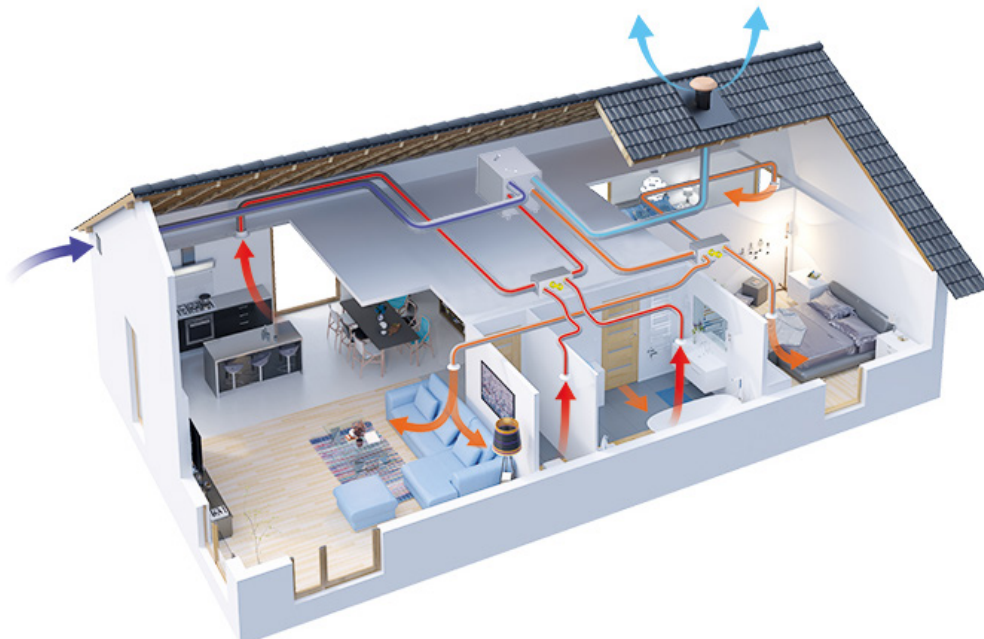

**À propos d'EOLIANCE HABITAT** : EOLIANCE HABITAT appartient au groupe EOLIANCE, un acteur majeur sur le marché de la Qualité de l'Air Intérieur avec sa large gamme de solutions : centrales de traitement de l'air (HYDRONIC), protection incendie, grilles et brise-soleil (PANOL), VMC résidentielles et accessoires (AUTOGYRE et EOLIANCE HABITAT) et réseaux aérauliques (SOTIS). Le groupe EOLIANCE intervient sur l'ensemble des segments du marché : maisons individuelles, habitat collectif, bâtiments tertiaires et bâtiments industriels. Il est présent dans plus de 15 pays et emploie plus de 800 personnes. CA groupe en 2023 : 110 Millions €.

Retrouvez les informations presse EOLIANCE HABITAT sur notre site Internet : [www.primavera.fr](http://www.primavera.fr) - rubrique Espace Presse ou disponibles sur simple demande au 01 55 21 63 85 - [primavera@primavera.fr](mailto:primavera@primavera.fr)

**Contact Presse PRIMAVERA COMMUNICATION**

Claudia VAUDOIS - Sylvain AUDIGOU

Tel. : 01 55 21 63 85 - E-Mail : [primavera@primavera.fr](mailto:primavera@primavera.fr) - [www.primavera.fr](http://www.primavera.fr)

**EOLIANCE HABITAT**

[www.eoliance-habitat.com](http://www.eoliance-habitat.com)